

# AN1421

## TELECOMMANDE À CODE À DOUBLE SÉCURITÉ

pour coffret électronique  
de pilotage piscine.

Installation simplifiée,  
aucun câblage requis (sans fil 2,4 GHz).



## Notice d'installation et d'utilisation

### AVERTISSEMENT :

Les règles élémentaires de sécurité doivent toujours être respectées y compris celle-ci : Ne pas suivre les instructions de ce document peut entraîner des blessures sévères ou même la mort.

Ci-contre le symbole de danger. Quand vous voyez ce symbole, regarder le mot qui l'accompagne et prenez en compte le risque associé.



**AVERTISSEMENT** : vous avertit contre des dangers qui peuvent causer des blessures graves voire mortelles ou des dommages majeurs aux biens.

**ATTENTION** : vous avertit contre les dangers qui peuvent causer des blessures sérieuses ou légères ou des dommages mineurs aux biens. Il vous met en garde contre des comportements ou des actions inappropriées.

**NOTE** : vous indique une instruction particulière mais non reliée à un danger.



**CONSERVER CES DIRECTIVES**

## 1. Consignes de sécurité importantes

### LIRE ET SUIVRE TOUTES LES DIRECTIVES

**AVERTISSEMENT :**

Prenez connaissance des consignes contenues dans ce document et appliquez-les. Du non-respect de ces consignes peut résulter des blessures graves voire mortelles. Cet équipement doit être installé et suivi par un professionnel qualifié.

**AVERTISSEMENT :**

Contrôler l'absence de baigneur ou de corps étranger dans le bassin avant et pendant la manœuvre de la couverture de la piscine.

**AVERTISSEMENT :**

La piscine peut constituer un danger grave pour vos enfants. Une noyade est très vite arrivée. Des enfants à proximité d'une piscine réclament votre vigilance constante et votre surveillance active, même s'ils savent nager.

La présence physique d'un adulte responsable est indispensable lorsque le bassin est ouvert.

**AVERTISSEMENT :**

Tenir le code d'activation de la télécommande hors de portée des enfants. La mise en œuvre du mécanisme ne doit être entreprise que par un adulte responsable.

**AVERTISSEMENT :**

**INSTALLATEURS :** ce guide contient des informations importantes concernant l'installation, l'utilisation en sécurité de l'équipement qui doit être communiqué à l'utilisateur final de ce produit. Ne pas prendre connaissance des instructions et ne pas les appliquer peut être à l'origine de dommages matériels et corporels très graves.

## 2. Caractéristiques techniques

La **télécommande murale** sans fil à accès codé **AN1421** permet de piloter un moteur de couverture de piscine utilisant un coffret BLUELAKE ELECTRONIC ou un coffret d'une autre marque moyennant l'ajout du récepteur AN1136. C'est un dispositif de commande pouvant se substituer au commutateur à clé ou en complément de celui-ci. Plusieurs télécommandes peuvent être connectées à un seul coffret.

Spécifications		Unité
<b>ÉLECTRIQUES</b>		
Tension d'alimentation opérationnelle	3	V DC
Alimentation	2 piles AAA 1,5	V
Consommation en veille	100	µW
Consommation en fonctionnement	55	mW
Plage de température opérationnelle	+5 à +40	°C
Altitude maximale pour l'installation	2000	m
Fréquence radio	2400 – 2525	MHz
Puissance d'émission	< 20	dBm
Portée maximum de la transmission <sup>(1)</sup>	En champs libre 80	m
<b>MÉCANIQUES</b>		
Dimensions (HxLxP)	100x100x25	mm
Poids	0,160	Kg
Indice de protection / Indice de résistance	IP67 / IK05	
Montage	mural	
<b>MODÈLE</b>		
Coffrets compatibles	AN1232, AN1252, AN1282 AN2505, AN2510 AN3505, AN3510 AN6505, AN6510, AN6515	
Récepteur	Pour coffret divers ou câblage direct d'un moteur	AN1136
Options	Kit fixation sur poteau Kit fixation amovible verrouillable	AN1127 AN1126

(1) Valeur indicative, varie selon les conditions d'installation.

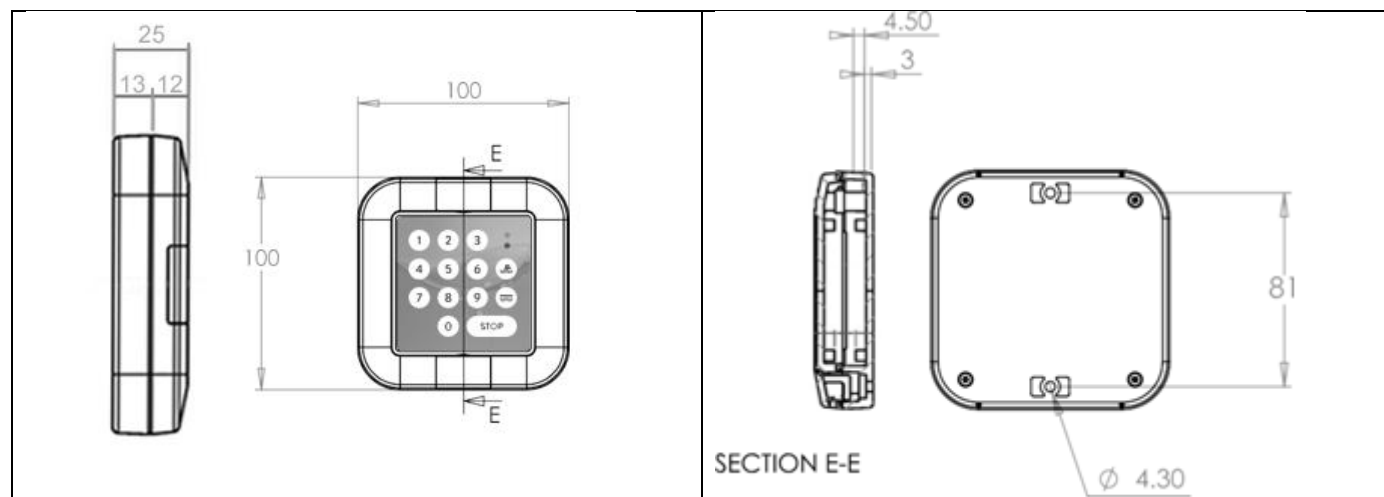

### Contenu de l'emballage

- Boîtier, télécommande murale.

## Accessoires de pose sur poteau (À commander séparément)



Code Prod.	Dimensions				
	W	D	H	a	b
003637	18	14	9.5	11	1.5
003638	28	18	12	13	2



## 3. Mise en œuvre

### 3.1. Présentation



### 3.2. Mise en place des piles

La télécommande est dépourvue de piles. Ajouter 2 piles AAA suivant la procédure ci-dessous.

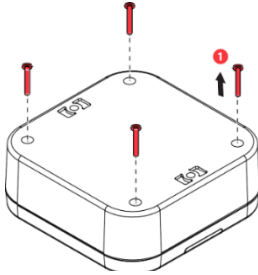

- Ouvrir le boîtier en retirant les quatre vis situées à l'arrière,

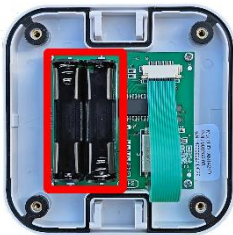

- Placer les piles par des piles neuves en veillant à la polarité.
- Procéder à l'inverse pour le remontage.

### 3.3. Installation de la télécommande

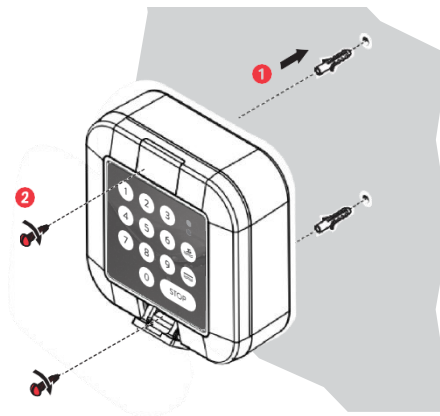





#### AVERTISSEMENT :



ATTENTION : La télécommande murale doit être située de manière à ce que l'utilisateur puisse voir la totalité du bassin et contrôler l'absence de baigneur ou d'obstacle, juste avant et pendant toute la manœuvre de la couverture et en particulier pendant la fermeture.

Elle doit être fixée à un support et ne doit pas être utilisée comme télécommande mobile. Le code d'activation doit être tenu confidentiel vis-à-vis des enfants.

### 3.4. Appairage :

SYMBOLES DES DIFFÉRENTS ÉTATS DES LEDS			
COFFRET DE PILOTAGE		TÉLÉCOMMANDE	
	ÉTEINT		ÉTEINT
			ALLUMÉ FIXE
	CLIGNOTANT		CLIGNOTANT

#### En 1er sur le coffret

Mettre en mode appairage, le coffret avant la télécommande.

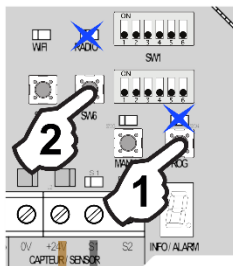

**AN/1232/1252/1282**

Appuyer 2 secondes sur le bouton poussoir « PROG » jusqu'à ce que la LED bleue au-dessus du bouton clignote, relâcher puis appuyer sur le bouton poussoir « SW6 », la LED bleue « RADIO » au-dessus du bouton « SW6 » se met à clignoter aussi.



**Toutes les gammes AN2500/AN3500/AN6500**

Appuyer 3s sur le bouton « PAIRING » (la LED bleue clignote)

#### En 2e sur la télécommande

①

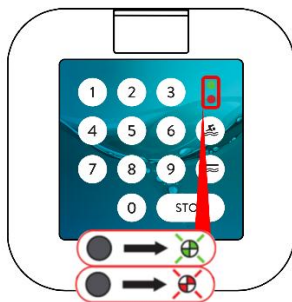

Pour commencer l'appairage, **appuyez simultanément sur 4 et 6**, la LED verte et rouge clignotent 1 fois indiquant le début de l'appairage. Si la LED rouge clignote seule : c'est que l'appairage a échoué, vérifiez que le coffret avait bien été mis en mode appairage (voir § 3.4)

②



Dès la détection du coffret ; la LED verte clignote pendant 3s indiquant que l'appairage est réussi.

③



Lorsque la LED verte s'éteint, la télécommande est appairée et prête à être utilisée. NOTE : le code de verrouillage du clavier a été remis à (0-0-0-0) code par défaut.

## 4. Déverrouillage / Verrouillage du clavier

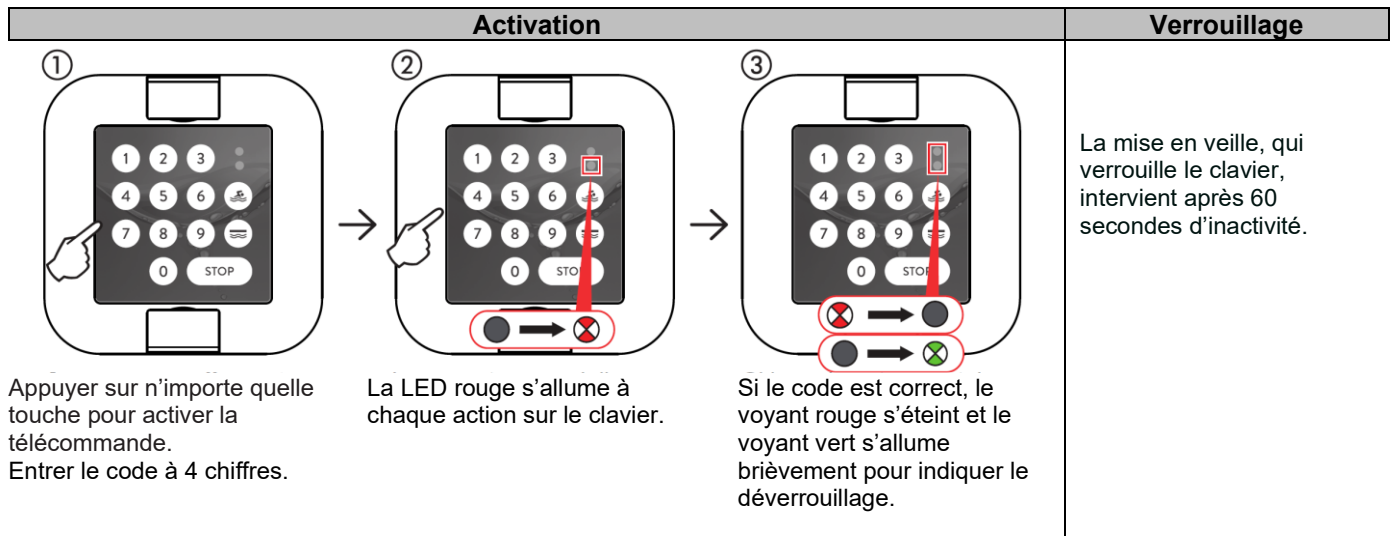

### 4.1. Utilisation

#### AVERTISSEMENT :



L'utilisation de l'équipement ne convient pas aux enfants de moins de huit ans ni aux personnes ayant des capacités sensorielles, mentales ou physiques réduites, sauf si elles sont correctement accompagnées, pour une utilisation de l'équipement en toute sécurité, par des personnes ayant appréhendé les risques encourus.

En fonction du paramétrage du coffret électronique par votre installateur, la commande peut présenter l'un ou l'autre mode de fonctionnement décrit ci-dessous.

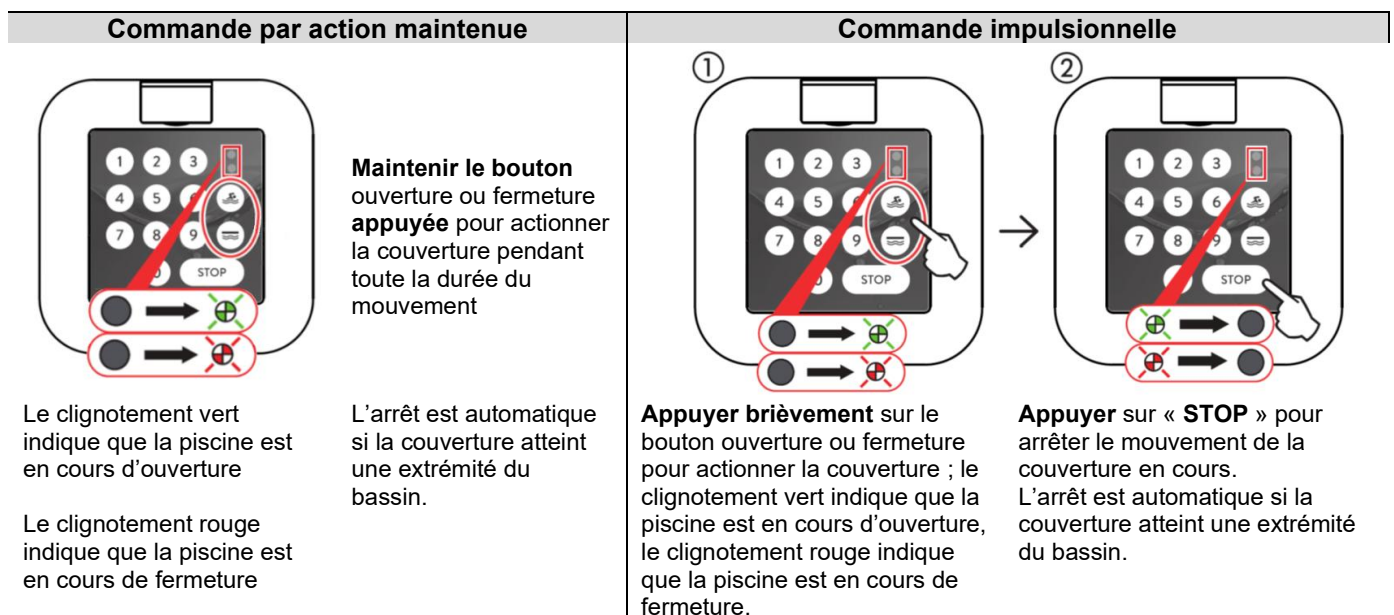

## 4.2. Changement du code à 4 chiffres

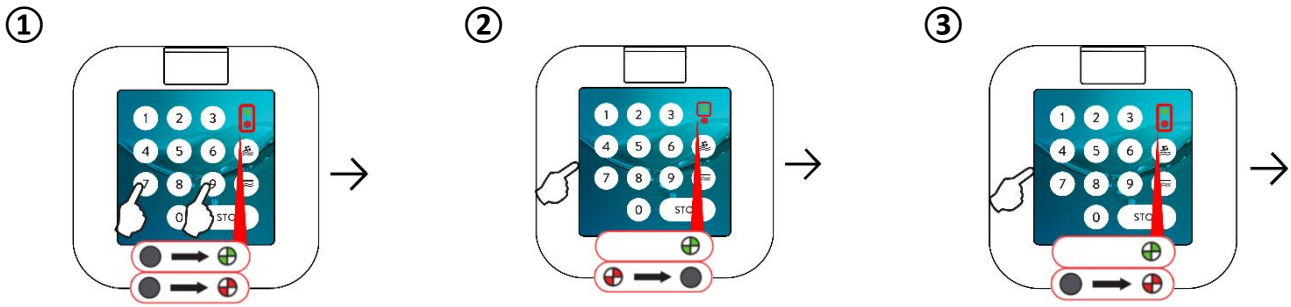

**Appuyer simultanément** sur « 7 » et « 9 » pour démarrer le changement de code correct. Les LEDs rouges et vertes s'allument ; **saisir l'ancien code**.  
NOTE : code Usine (0-0-0-0).

**Ancien code bon :** la LED verte reste allumée et la LED rouge s'éteint.

Les LEDs rouges et vertes s'allument : **saisir le nouveau code à quatre chiffres**

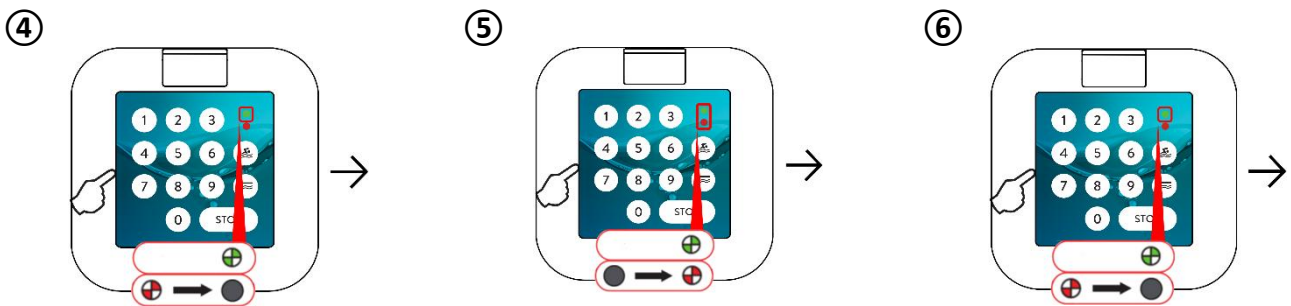

La LED verte reste allumée et la LED rouge s'éteint : nouveau code validé.

La LED rouge et la LED verte s'allument :  
- confirmer le nouveau code en le saisissant une nouvelle fois.

La LED verte reste allumée 2 secondes et La LED rouge s'éteint. Le nouveau code est enregistré.

À la fin de cette étape, la télécommande s'initialise avec les deux LEDs qui s'allument brièvement.

## 4.3. Détection des piles faibles

1 – En cas de piles faibles, les 2 LEDs clignotent rapidement sous l'action d'une touche du clavier puis s'éteignent. La télécommande restera hors service jusqu'au remplacement des piles.

2 – Si aucune LEDs ne s'allument lorsque vous appuyez sur une touche du clavier, c'est que les piles sont totalement déchargées. À la fin de cette étape, la télécommande s'initialise avec les deux LEDs qui s'allument brièvement.

## 4.4. Changement des piles

- Ouvrir les deux trappes de protection des vis de fixation murale,
- Desserrer et enlever les deux vis de fixation,
- Écarter le boîtier de son support.

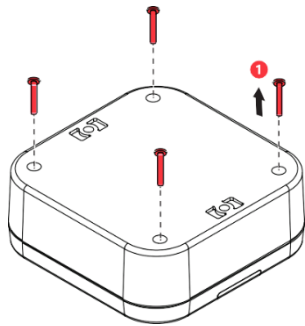
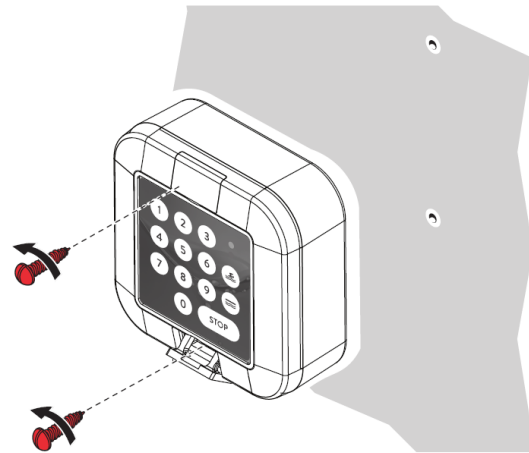

- Ouvrir le boîtier en retirant les quatre vis situées à l'arrière,
- Remplacer les piles par des piles neuves équivalentes en veillant à la polarité,
- Procéder à l'inverse pour le remontage.

NOTE : Les piles usagées ne doivent pas être jetées, mais collectées dans une filière appropriée.



Afin d'éviter de dévisser le boîtier du mur pour changer les piles. Il existe en option un kit de fixation AN1126 amovible verrouillable.



Fixation alternative

## 5. Entretien

Les seules précautions particulières à prendre sont les suivantes :

- Ne pas utiliser d'objet métallique ou plastique dur sur le clavier
- Ne remplacer les piles que par des piles de caractéristiques identiques.
- Utiliser un chiffon légèrement humide pour le nettoyage de l'extérieur de la télécommande.

## 6. Application de la garantie

Le fabricant dégage sa responsabilité dans les cas suivants :

- Remplacement de pièces non conformes aux pièces d'origine.
- Installation non conforme aux présentes recommandations.
- Installation non conforme à la réglementation en vigueur.
- Dispositifs de commande et coffret non entretenus provoquant des anomalies de fonctionnement.
- Détérioration liée à la foudre ou autre surtension.
- Détérioration par aspersion ou immersion.
- Toute autre situation qui ne serait pas prévue dans le cadre de l'utilisation normale des équipements. En tout état de cause, les pièces défectueuses devront être retournées en port payé, pour expertise par nos services et l'application éventuelle de la garantie à :

ANIMETUD  
44, rue Jean Serva  
77100 Mareuil-les-Meaux France  
Email : [support@bluelake.pro](mailto:support@bluelake.pro)